

Cari amici,

oggi la maestra è arrivata in classe con una scatola per i biscotti, una di quelle di latta, tutte disegnate e con la base quadrata.

Non ci ha detto se era piena o vuota, ma ci ha chiesto di osservarla bene da varie posizioni e di disegnarla in prospettiva.

Questo visto dall'alto è il coperchio della scatola. Vi mando il mio disegno sulla carta a quadretti perché Serena dice che il riferimento dei quadretti ci può servire.

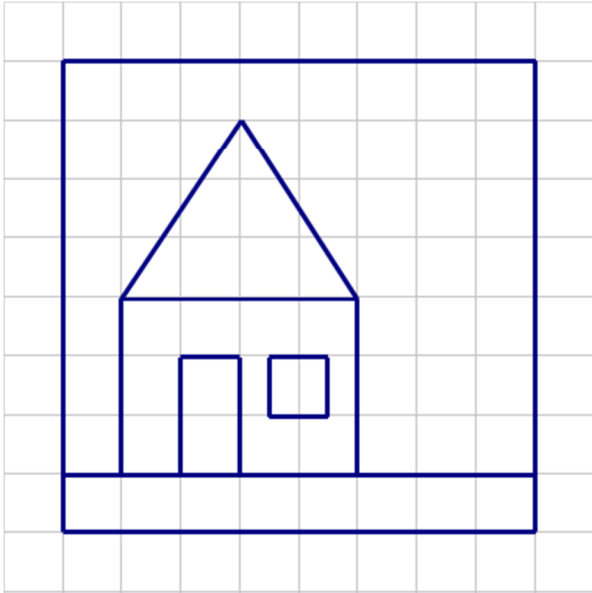

La faccia di sotto è senza disegni, come per tutte le scatole di biscotti, del resto, ...

Delle quattro facce laterali due, opposte tra loro, hanno il disegno di una macchinina e sono fatte così:

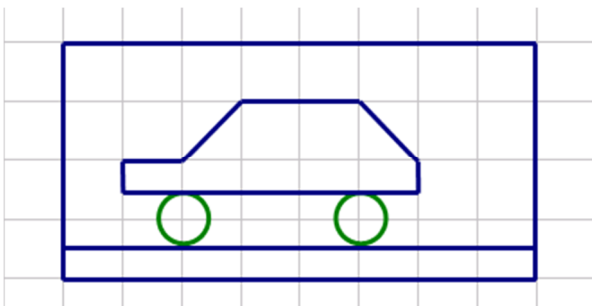

Sulle altre due sono disegnati 3 abeti messi in fila. Ecco anche qui il disegno fatto da me. Assomigliano ad abeti, non trovate?

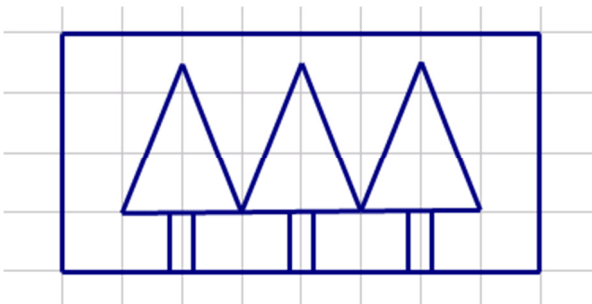

Nel disegno in prospettiva Serena vuole che si vedano, oltre alla faccia superiore, anche due facce consecutive delle quattro laterali.

Ci ha disegnato la linea di terra, la linea dell'orizzonte e la faccia di destra. Vuole che, immaginando di appoggiare la scatola su un tavolo e di mettere di fronte a noi la faccia con il disegno della macchinina, le facciamo vedere l'effetto della profondità.

Qui sotto trovate il foglio che ci ha dato

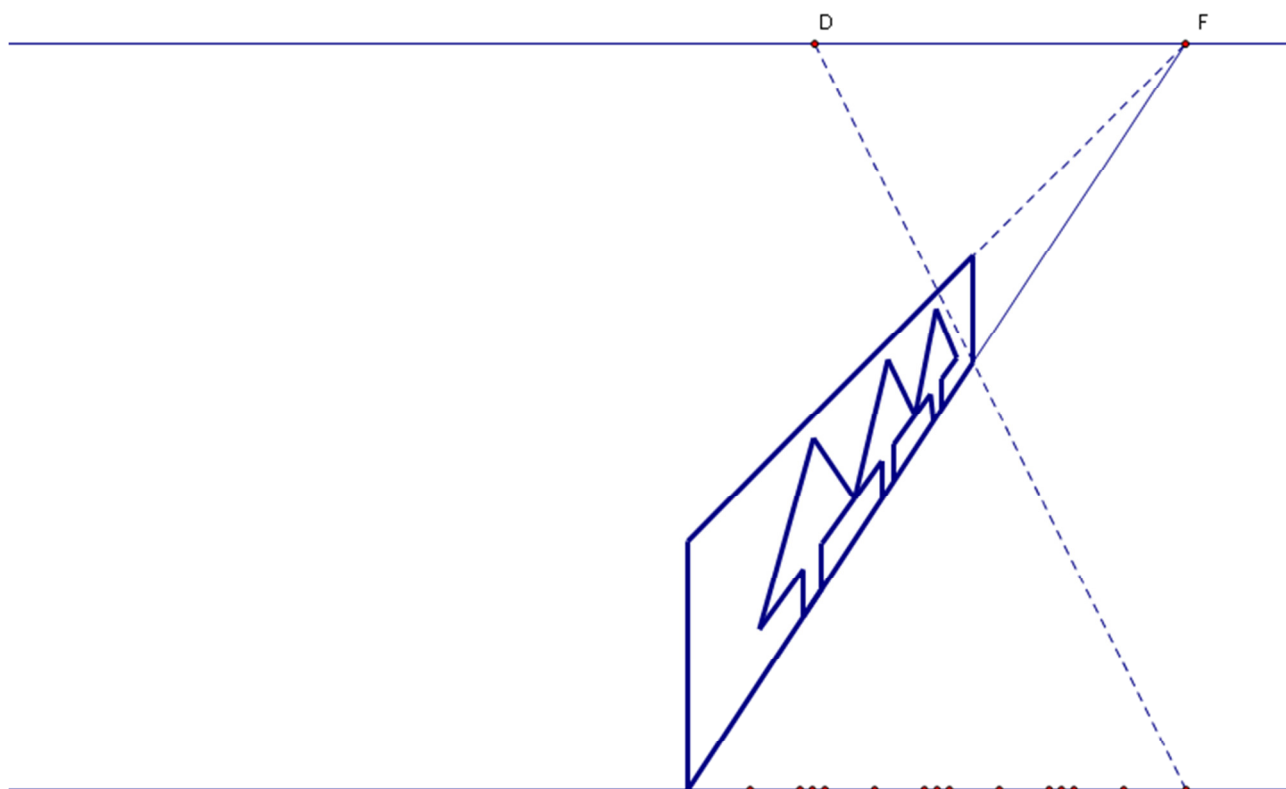

Noi abbiamo ancora qualche dubbio su come completare il disegno, ma contiamo sul vostro aiuto per non deludere la nostra maestra. Non ci serve un disegno del tutto preciso, perché tanto lei poi sceglierà a chi farlo fare, e quindi ci basterebbe avere un disegno che ci dia l'idea di come procedere.

Come se non bastasse, Serena ci ha fatto un'altra domanda spiazzante: "Come, secondo voi, un bambino di seconda elementare disegnerebbe questa scatola?". Che ne dite? Noi abbiamo fatto un po' fatica a ricordarci come avremmo disegnato la scatola prima di imparare la prospettiva, ma poi Daniele ha chiesto a suo fratello che fa addirittura la prima e... abbiamo usato il suo disegno. Ce ne fate uno vostro? Anche solo la scatola, senza tutti i disegni sopra...

Grazie di tutto e a presto  
Caterina

## SCHEDA RISPOSTE

### Tappa finale - classe III primaria

Cod. docente:..... Cod. classe:.....

Questo è il nostro disegno della scatola:

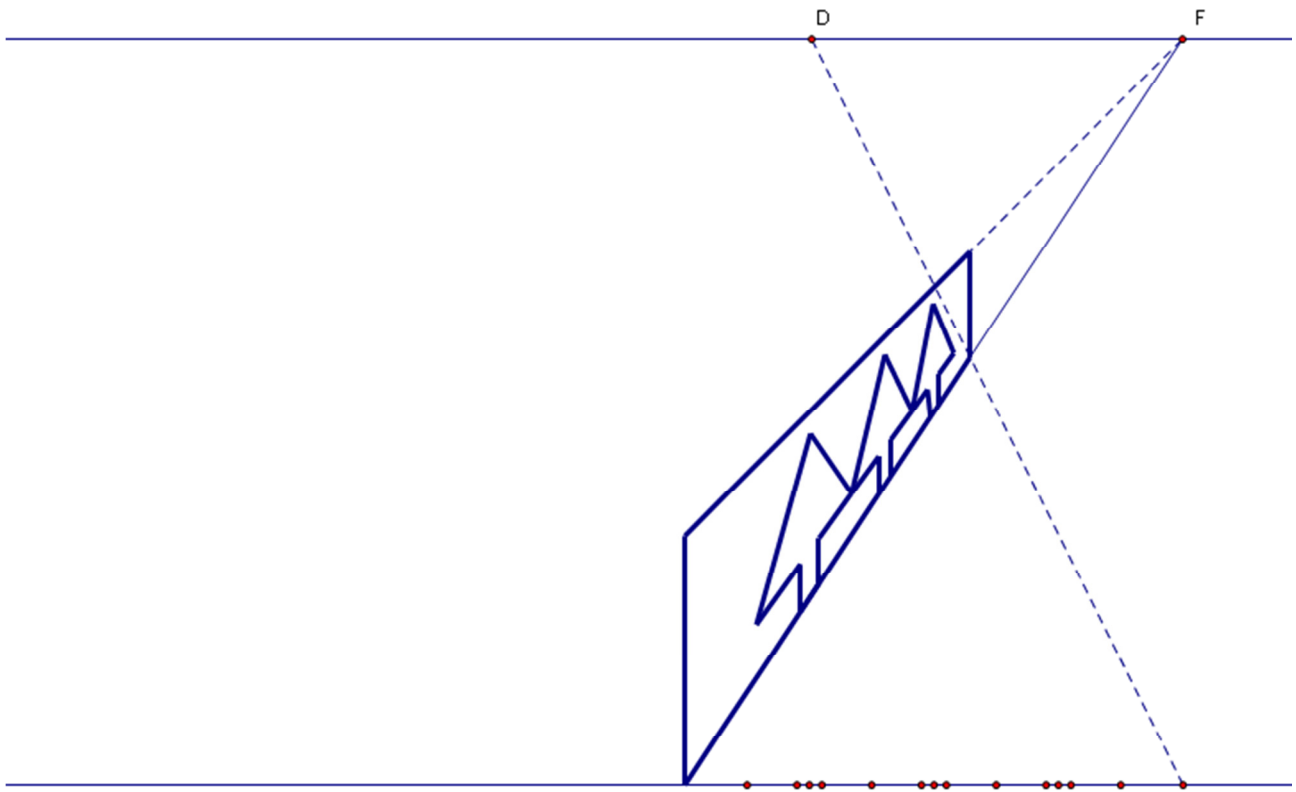

Un bambino di seconda elementare secondo noi avrebbe fatto un disegno come questo qui sotto: